DMU 50 *ecoline*

НОВИНКА // DMU 70 *ecoline*

ECOLINE // SIMPLY MORE SUCCESS

DMU *ecoline*



Основные характеристики станка

Станок и технология

Системы управления

Качество / Опции и сервис

Технические характеристики

НОВИНКА
DMU 70
ecoline

DMU *ecoline*

Универсальная 5-сторонняя обработка

После успеха DMU 50 *ecoline* компания DMG MORI представила в своем сегменте следующий высокоточный 5-сторонний обрабатывающий центр DMU 70 *ecoline*. Благодаря наличию запатентованного 2-осевого наклонно-поворотного стола с ЧПУ теперь можно надёжно обрабатывать также заготовки больших размеров с высокими допусками по форме и по точности позиционирования. Практичный пользовательский интерфейс *SLIMline*[®], поставляемый на выбор с системами Operate 4.5 на SIEMENS 840D solutionline или HEIDENHAIN TNC 620, позволяет как начинающим, так и опытным профессионалам без труда достичь максимальной производительности. Речь идет о самом быстром пути от чертежа до готового изделия. Преобразование заготовки осуществляется за счет выбора компанией DMG MORI концепций шпинделей и современных приводных систем со скоростью быстрых перемещений 24 м/мин.

02

Выше четкость индикации!

Светодиодная сигнальная лампа

- + Информировать о статусе станка
- + Повышает надежность технологического процесса и эффективность рабочих процессов

Большой комфорт управления!

Единственная в своем роде PROGRESSline

- + Благодаря этому Вы держите в поле зрения свое производство
- + Наглядный показатель оставшегося времени и объема продукции в штуках комплексного процесса обработки

Больше премиальности!

LIGHTline

- + Характерный для марки элемент освещения
- + Высокие технологии, изящество и привлекательность – станки, которые радуют глаз.



- 1: Держатель главного вала (авто), материал: алюминий, размеры: 125 × 95 × 62 мм
 2: Опора (авто), материал: алюминий, размеры: 108 × 65 × 55 мм



Особенности

- + Максимальная производительность – 5-сторонняя обработка от простых до самых сложных заготовок
 - + Максимальная точность – наклонно-поворотный стол с ЧПУ с цифровыми приводами
 - + Мощный шпиндель 8.000 об/мин, 83 / 57 Нм и 13 / 9 кВт (40% / 100% ED) или 12.000 об/мин для DMU 70 *ecoline*, опционально повышенное число оборотов 10.000 об/мин, 83 / 57 Нм и 13 / 9 кВт (40% / 100% ED) для DMU 50 *ecoline*
 - + Устройство смены инструмента станка DMU 50 *ecoline* с 16-позиционным магазином, смена инструмента шпинделем, опционально - цепной инструментальный магазин с держателями и двойным грейфером на 30 позиций, для DMU 70 *ecoline* 32 позиции уже в стандартном исполнении.
 - + Прямая система измерения перемещений (X / Y / Z)* и направляющие качения с циркуляцией роликов с центральной смазкой для долговременной точности
 - + Технология 3D-управления: 15"- дюймовый экран SLIMline® с системой Operate 4.5 на SIEMENS 840D solutionline или 15"- дюймовый экран SLIMline® с системой HEIDENHAIN TNC 620
 - + DMG SMARTkey®
 - + DMG Netservice
- * Опция



Больше комфорта в обслуживании!

SLIMline® 3-го поколения

- + Эргономичное табло обслуживания обеспечивает максимальный комфорт в работе. Стойкие к царапинам высокотехнологичные поверхности также долговременно и надежно защищают от износа.

Больше понимания!

Большое смотровое окно

- + Для оптимального обзора рабочей зоны
- + Превосходное освещение благодаря перспективному светильнику PLANONlight с использованием энергосберегающей светодиодной технологии

Новый дизайн!

Высокотехнологичные поверхности

- + Стойкие к царапинам и не требующие ухода поверхности для Вашего повседневного промышленного производства – высокотехнологичные поверхности также долговременно и надежно защищают от износа

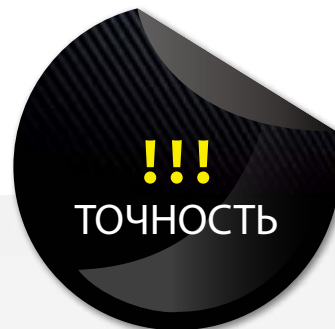

DMU *ecoline*

Мощная технология для вступления в сегмент 5-сторонней обработки

Ничто не сможет быстро нарушить прочность DMU *ecoline* – максимум стабильности обеспечивает современная рамная конструкция со встроенными в стол осями В и С с ЧПУ и жесткая чугунная станина, усиленная ак и будет- ребрами жесткости. В комбинации с высококачественными направляющими качения с циркуляцией роликов достигается максимальная точность и наилучшее качество обрабатываемой поверхности

1 Рамная конструкция из серого чугуна

- + С осями В и С в столе
- + Максимальная жесткость и минимальные требования к занимаемому пространству

2 Устойчивость и точность

- + Стабильная станина из минерального литья, 4-точечная опорная конструкция с выдающимися амортизационными свойствами и оптимальным отводом стружки

3 Мощный шпиндель

- + Для максимальной производительности резания

4 Магазины на 16/30*/32 позиций инструмента

- + Магазин на 16 позиций, смена шпинделем
- + С двойным грейфером для быстрой смены инструмента (магазин на 30* / 32 позиции)

5 Наилучшая технология управления

- + С 3D-моделированием и графической поддержкой

6 Динамичный привод оси

- + Для подачи до 24 м/мин

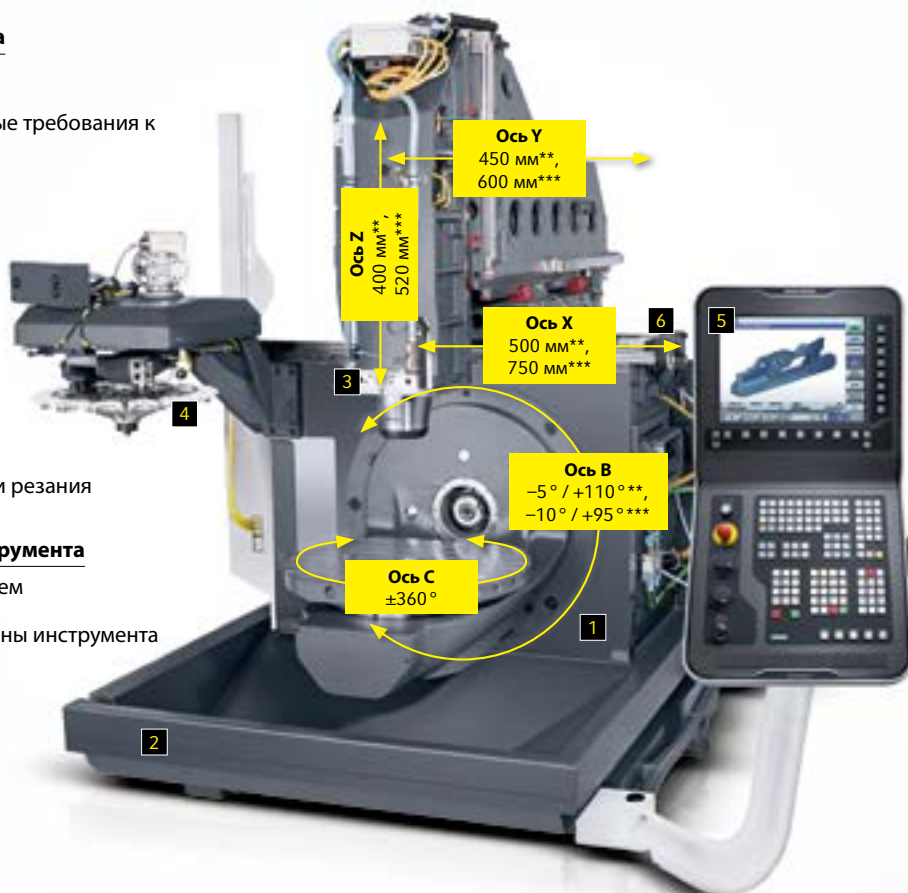

		DMU 50 <i>ecoline</i>	DMU 70 <i>ecoline</i>
Ход по осям (X / Y / Z)	мм	500 / 450 / 400	750 / 600 / 520
Число оборотов шпинделя	об/мин	8.000 / 10.000*	12.000
Крутящий момент (40 / 100% ED)	Нм	83 / 57	83 / 57
Приводная мощность (40 / 100% ED)	кВт	13 / 9	13 / 9
Количество позиций инструмента	шт	16 / 30*	32
Ускоренный ход (X / Y / Z)	м/мин	24 / 24 / 24	24 / 24 / 24
Макс. нагрузка стола	кг	200	350
Наклонно-поворотный стол с ЧПУ	градус	-5 / +110	-10 / +95

* Опция, ** Характеристики для DMU 50 *ecoline*, *** Характеристики для DMU 70 *ecoline*

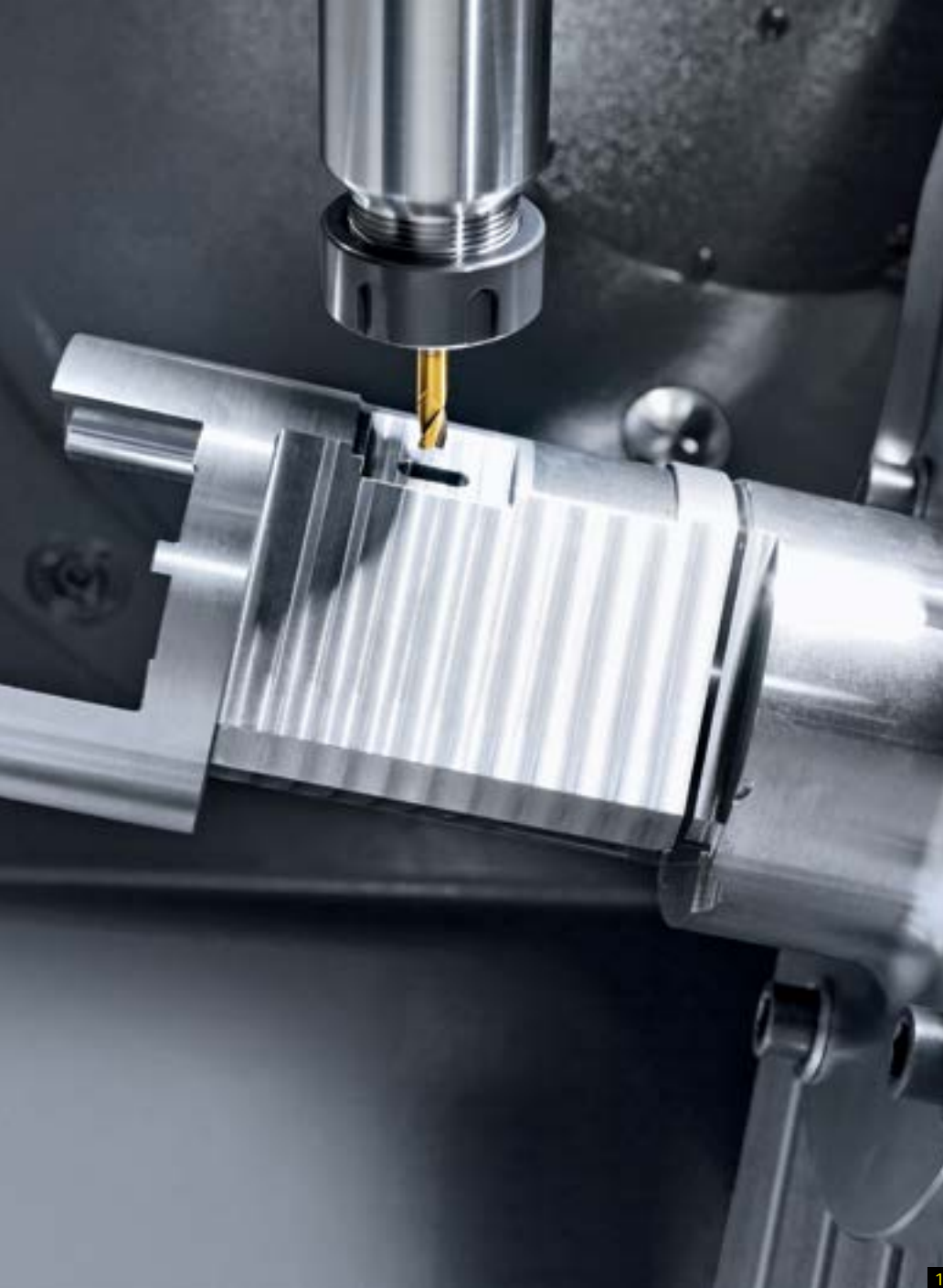

Наклонно-поворотный стол с ЧПУ

- + Максимальная стабильность благодаря гидравлическому зажиму осей В и С
- + Чрезвычайно широкий диапазон поворота оси В - от -5° до $+110^\circ$ для DMU 50 *ecoline* и от -10° до $+95^\circ$ для DMU 70 *ecoline* (ось С: 360°)
- + 5-сторонняя обработка заготовок до 200 кг для DMU 50 *ecoline*, или до 350 кг - для DMU 70 *ecoline*, всего лишь за один установ
- + Высочайшие допуски по форме и положению, особенно при наличии противоположных отверстий
- + Запатентованный наклонно-поворотный стол с ЧПУ: эргономичность, оптимальный доступ, удалить эффективный сход стружки

05

1

Шпиндель от DMG MORI, испытанный 1000 раз

Автоматизированная 5-сторонняя обработка

Встроенный запатентованный наклонно-поворотный стол с ЧПУ, макс. рабочей площадью от $\varnothing 630 \times 500$ мм или $\varnothing 800 \times 620$ мм можно нагружать заготовками массой до 200 кг и 350 кг соответственно. Благодаря 5-сторонней обработке всего за один установ значительно повышается точность деталей, а также сокращается время наладки, в результате чего DMU *ecoline* с наклонно-поворотным столом с ЧПУ представляет продуктивное решение почти для всех заготовок.



2

1: Диапазон перемещения: 115° (от -5° до $+110^\circ$) для DMU 50 *ecoline* и 105° (от -10° до $+95^\circ$) для DMU 70 *ecoline* 2: Гидравлический зажим и макс. нагрузка на стол до 200 кг для DMU 50 *ecoline* и 350 кг для DMU 70 *ecoline*

Основные характеристики станка

Станок и технология

Системы управления

Качество / Опции и сервис

Технические характеристики

06

3D

Больше мощности!

Быстродействующий USB-интерфейс данных для установки дополнительных программ.

Больше обзора!

15"-дюймовый-TFT-монитор с 3D-моделированием заготовок для простого наблюдения на мониторе.

Больше комфорта!

Клавиатура ASCII для простого программирования.

Больше памяти!

Расширение программы* на 2 GB за счет CF-карты памяти в стандартном исполнении.

* доступно для системы HEIDENHAIN TNC 620 с апреля 2014 г.

Больше разнообразия!

Все циклы серийно входят в объем поставки.

SLIMline®

HEIDENHAIN TNC 620 текстовым диалогом и DMG SMARTkey®

- + 15"-дюймовый-TFT-монитор с удобным для обзора дизайном экрана
- + Комфортное программирование благодаря новой полной клавиатуре ASCII
- + 1,5 мс - время отработки кадра в стандартном исполнении
- + Программная память 250 MB (2 GB)* на CF-карте
- + Технологическое программирование с графической поддержкой
- + Быстродействующий интерфейс данных для установки дополнительных программ.
- + Циклы измерения заготовок и инструмента в комбинации с системой щупов HEIDENHAIN доступны в стандартном исполнении
- + 3D-моделирование заготовок

* доступно для системы HEIDENHAIN TNC 620 с апреля 2014 г.

3D



SLIMline® с Operate 4.5

SIEMENS 840D solutionline с ShopMill в стандартном исполнении и DMG SMARTkey®

- + 15"- дюймовый-TFT-монитор с удобным для обзора дизайном экрана
- + Программное обеспечение современного поколения, интуитивное руководство пользователя от чертежа до готового изделия
- + 3D-моделирование заготовок
- + Технологическое программирование
- + Множество циклов, такие как нарезание резьбы без компенсирующего патрона, фрезерование выемок и фасонных контуров в стандартном исполнении
- + Программная память 5 MB с хранением в системе ЧПУ и дополнительно 2 GB на одной CF-карте
- + Время обработки блока сокращено в 1,5 раза

- 1: DMG SMARTkey®
- 2: 15"-цветной монитор для наглядного 3D-моделирования заготовок



3D-моделирование заготовок



DMU ecoline

Применяемые системы управления

	SLIMline® с Operate 4.5 с системой SIEMENS 840D solutionline	SLIMline® с системой HEIDENHAIN TNC 620
Монитор	15"-цветной	15"-цветной
Защита доступа	DMG SMARTkey®	DMG SMARTkey®
Программирование	DIN, ShopMill	DIN, текстовое программирование
Моделирование	3D-моделирование заготовок	3D-моделирование заготовок
Программная память	5 MB + 2 GB	250 MB (2 GB)*
Время отработки кадра	1,5 мс	1,5 мс
Интерфейс	USB, Ethernet	USB, Ethernet
Средства программирования	Онлайн-пособие по программированию	Онлайн-пособие по программированию
Внешнее программирование	SINUTRAIN	TNC 620 (Programming Station)

* доступно для системы HEIDENHAIN TNC 620 с апреля 2014 г.

DMU ecoline

SLIMline® – системы управления с современным пользовательским интерфейсом

Все равно, какую систему управления Вы предпочитаете, ECOLINE предложит Вам самую современную систему управления в Вашем сегменте. SLIMline®, на выбор с системой Operate 4.5 на SIEMENS 840D solutionline или с HEIDENHAIN TNC 620, поддерживает как DIN, или текстовое программирование, так и быстрое программирование циклов. Для того чтобы Вы хорошо ориентировались, клавиатуры имеют практичный дизайн, а дисплей разделен на четкие пользовательские меню. При помощи большого 15"-TFT-монитора с высоким разрешением Вы можете предварительно смоделировать в 3D процесс обработки. Естественно, это происходит быстро и в режиме реального времени – Вы не теряете драгоценное время и находитесь на правильном пути! Для того чтобы мотивация в процессе работы увеличилась в еще больше, SLIMline® выполнен в стойком к царапинам привлекательном корпусе из анодированного алюминия. Так выглядят сегодня современные и отвечающие самым высоким требованиям рабочие места!

Больше надежности!

DMG SMARTkey® с транспондером
Персональная авторизация позволяет каждому пользователю предоставлять права в соответствии со знаниями.

Больше комфорта!

Удобная рабочая поза для сотрудников
ростом от 1,60 м до 1,95 м благодаря
гибкой панели управления
SLIMline® Panel.

Больше сервиса!

Приложение **DMG MORI Messenger**
позволяет Вам получать подробную
информацию о состоянии станка, в любое
время и независимо от местонахождения.
Благодаря приложению **DMG Service Agent**
ECOLINE Вы своевременно получите
необходимую информацию о текущем
ремонте, а также обеспечивает Вас
информацией о работе станка.



Круглосуточно!

DMU ecoline

Высокое качество для самых высоких удалить требований

Девиз „Высокое качество по привлекательным ценам“ относится в ECOLINE как к станкам, так и к аксессуарам. Широкий спектр опций и услуг скрашивает производственные будни пользователя увеличением продуктивности. Высокий уровень качества станков ECOLINE гарантируется только оптимальным стандартом качества производства. Особым критерием в производстве станков ECOLINE является концепция конвейерной сборки с рабочими местами, оборудованными мониторами.



Качество станков

- + Совершенная, проверенная на практике конструкция
- + Отборные компоненты у сети сертифицированных известных поставщиков
- + 48-часовые испытания на прочность
- + Лазерные измерения позиционирования осей как стандартные испытания
- + CE-стандарт для станков
- + NAS-компонент для каждого станка

Качество продукции

- + Оптимизация процессов за счет концепции конвейерной сборки с высоким уровнем стандартизации
- + Рабочие места, оборудованные мониторами, обеспечивают высокий уровень качества и одновременно выходной контроль сборки
- + Эффективная цепочка видов деятельности, создающих стоимость, и технологические процессы
- + Максимальный инновационный потенциал за счет внутренней системы рационализаторских предложений с системой поощрений
- + Система обеспечения качества с собственной испытательной площадкой
- + Сертификация заводов в соответствии с ISO



Опции

1 Система загрузки/выгрузки WH 10

- + Готовая система с максимальной емкостью хранения
- + Комплексная обработка благодаря опциональным встроенным вспомогательным операциям
- + 6-осевой промышленный робот, грузоподъемность до 10 - 25 кг, рабочий радиус до 1.611 / 2.033 мм
- + Модели с 2 или 4 выдвигаемыми ящиками нагрузкой макс. 300 кг с загрузкой параллельно основному времени

Измерение и точность

Благодаря опциональной системе прямого измерения перемещений (X / Y / Z) увеличивается точность позиционирования и, вместе с тем, соблюдение заданных размеров Ваших заготовок. Прочная конструкция одновременно увеличивает эксплуатационную готовность станка. Система измерения в одно касание облегчает наладку станка, сокращают дополнительное время и гарантируют стабильность процесса.

2 Комплект контактной измерительной головки ECOLINE

- + Щуп PowerProbe 40 optical для измерения инструмента
- + Оптическое устройство для настройки инструмента TS27R для измерения инструмента
- + Оптический передатчик OMI-2T

3 IKZ-установка 12 бар

- + Внутренний подвод охлаждающей жидкости для повышения ресурса режущего инструмента и увеличения производительности

* доступно только для DMU 50 ecoline

Дополнительные пакеты

Пакет удаления стружки

- + Скребок-транспортёр для удаления стружки
- + Промывочный пистолет
- + Сигнальная лампа, 4-цветная

Производственный пакет

- + DMU 50 ecoline: мотор-шпиндель 10.000 об/мин (83 Нм / 13 кВт при 40% ED)
- + DMU 70 ecoline: встроенный шпиндель 12.000 об/мин (83 Нм / 13 кВт при 40% ED)
- + IKZ-насос 12 бар
- + Скребок-транспортёр для удаления стружки с увеличенным баком для охлаждающей жидкости объемом 360 л
- + Переключение с подачи охлаждающей жидкости на обдув воздухом
- + Промывочный пистолет

- + Закрытая кабина станка (складная крыша)
- + Сигнальная лампа, 4-цветная

Пакет безопасности при сбое питания

- + Ограничитель перенапряжения
- + Ограничитель минимального напряжения

Пакет для работы в тропических условиях

- + Активный холодильный агрегат для распределительного шкафа
- + Дополнительный вентилятор пульта управления
- + Датчик температуры гидравлического масла

Прочие опции

- + Подача инструмента SK 40, CAT 40, BT 40
- + Инструментальный магазин 30 позиций*
- + Система прямого измерения перемещений (X / Y / Z)
- + Щуп для измерения заготовок TS649
- + Щуп головка для измерения инструмента TT140
- + Сигнальная лампа, 4-цветная
- + Промывочный пистолет
- + Переключение с подачи охлаждающей жидкости на обдув воздухом
- + Электронный маховичок
- + 10 свободных M-функций
- + Крыша кабины
- + Инструмент DMG (DMG Service Agent ECOLINE, DMG MORI Messenger)

ECOLINE сервиса

Наши услуги для вас

- + Максимальная ориентированность на потребителя благодаря локальным филиалам DMG MORI
- + Горячая линия 24 / 7: наши эксперты решают Ваши технические проблемы, в большинстве случаев - уже по телефону!
- + Решение проблем в режиме онлайн при помощи приложения DMG Netservice
- + Профилактическое обслуживание и инспекция силами наших экспертов
- + Оригинальные запасные части непосредственно от производителя для максимальной надежности производства

DMU *ecoline*

Технические характеристики

		DMU 50 <i>ecoline</i>	DMU 70 <i>ecoline</i>
Рабочий диапазон			
Перемещение по оси X	мм	500	750
Перемещение по оси Y	мм	450	600
Перемещение по оси Z	мм	400	520
Шпиндель изделия			
Макс. диапазон частоты вращения	об/мин	8.000 / 10.000*	12.000
Приводная мощность (40 / 100 % ED)	кВт	13 / 9	13 / 9
Крутящий момент (40 / 100 % ED)	Нм	83 / 57	83 / 57
Ускоренный ход по осям X / Y / Z	м/мин	24	24
Усилие подачи, макс.	кН	4,5	6
Подача (теоретические значения)	м/мин	24	24
Точность позиционирования			
Разрешение X / Y / Z (система прямого измерения перемещений)	мм	0,00001	0,00001
Разрешение по осям B / C (система прямого измерения перемещений)	угловые с	0,02	0,02
P _{max} X / Y / Z согласно VDI / DGQ 3441 (система косвенного / прямого измерения перемещений)	мм	0,016 / 0,006	0,016 / 0,006
P _{max} B- / C- согласно VDI / DGQ 3441 (система прямого измерения перемещений)	угловые с	16	16
P _{max} согласно JIS B6330-1980 (система косвенного / прямого измерения перемещений)	мм	0,008 / 0,004	0,008 / 0,004
Оси B			
Диапазон перемещения по оси B	°	-5 / +110	-10 / +95
Зажим		гидравлический	гидравлический
Ускоренный ход	°/мин	2.160	2.160
Инструментальный магазин / устройство смены инструмента			
Количество инструментальных позиций		16 / 30*	32
Вес инструмента, макс.	кг	6	6
Длина инструмента, макс.	мм	300	300
Диаметр инструмента, макс.	мм	ø 80	ø 80
Диаметр инструмента при свободных соседних позициях, макс.	мм	ø 130	ø 130
Магазин на 16 позиций: время смены инструмента	с	9 / 12	
Места 1 – 2 / Места 1 – 9	с	12 / 15	
Магазин на 16 позиций: среднее время от стружки до стружки Позиции 1 – 2 / Позиции 1 – 9	с	1,6	1,6
Магазин на 30 или 32 позиции: время смены инструмента	с	8	
Конструкция стола			
Рабочая площадь с пазами	мм	ø 630 × 500	ø 800 × 620
Высота стола (верхняя кромка стола)	мм	790	840
Нагрузка стола (общий установочный вес на столе)	кг	200	350
Вес станка / Общая потребляемая мощность			
Вес станка с магазином на 16 позиций и поддоном для стружки	кг	4.100	
Вес станка с магазином на 30 или 32 позиции и поддоном для стружки	кг	4.700	7.500
Ток нагрузки при 100% ED, макс.	A	28	34
Мощность потребляемая при 100% ED	кВа	17	21
Ток входного предохранителя, макс.	A	35	50
системы управления			
SLIMline® с системой Operate 4.5 на SIEMENS 840D solutionline с ShopMill		•	•
SLIMline® с системой HEIDENHAIN TNC 620 и текстовым диалогом		•	•

* Опция, # Стандартное исполнение

Схемы установки и рабочие зоны

DMU 50 ecoline с 16 инструментальными позициями и транспортером для удаления стружки удалить

Вид спереди

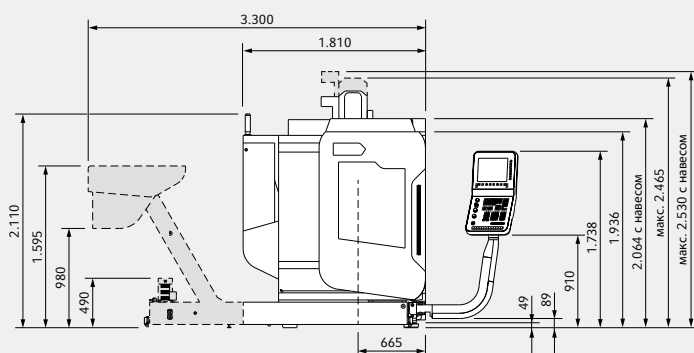

Вид сверху

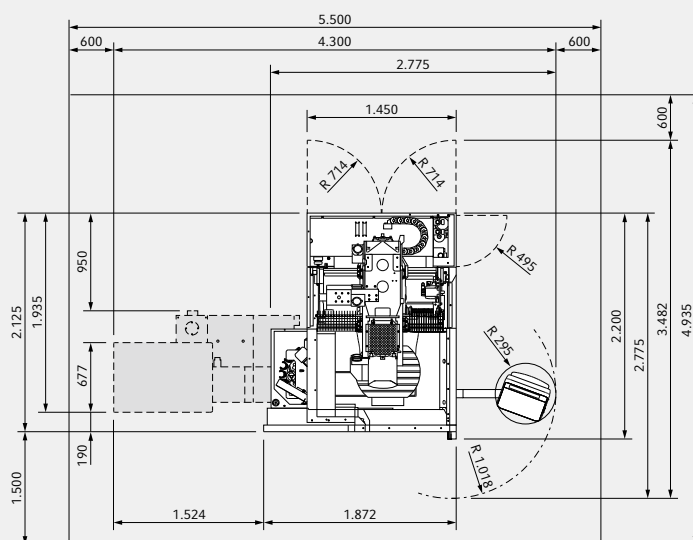

DMU 50 ecoline с 30 инструментальными позициями и транспортером для удаления стружки удалить

Вид спереди

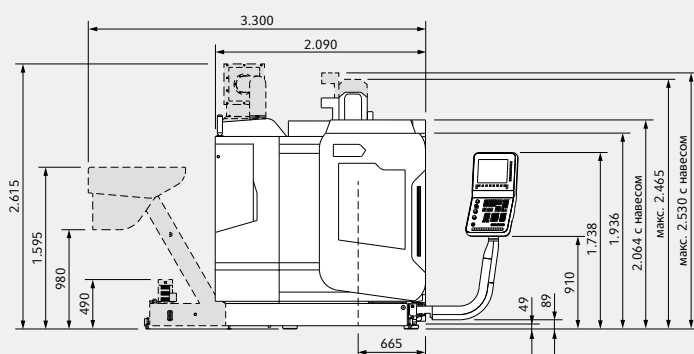

Вид сверху

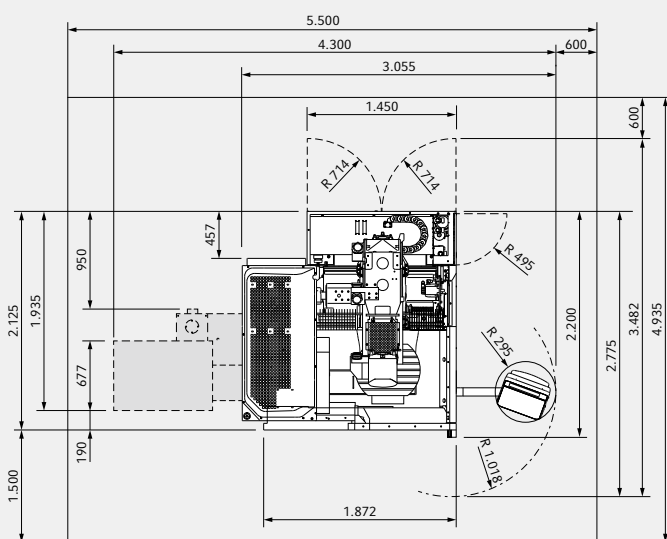

Занимаемая площадь

С резервуаром для СОЖ	мм
С транспортером для удаления стружки	мм
С внутренним подводом охлаждающей жидкости – IKZ 12 бар	мм

	DMU 50 ecoline с 16 инструментальными позициями	DMU 50 ecoline с 30 инструментальными позициями	DMU 70 ecoline с 32 инструментальными позициями
С резервуаром для СОЖ	3.975 × 4.935	4.255 × 4.935	5.150 × 5.600
С транспортером для удаления стружки	5.500 × 4.935	5.500 × 4.935	6.300 × 5.600
С внутренним подводом охлаждающей жидкости – IKZ 12 бар	5.830 × 4.935	6.115 × 4.935	6.300 × 5.600

Диаграммы мощности

DMU 50 ecoline стандартный шпиндель 8.000 об/мин

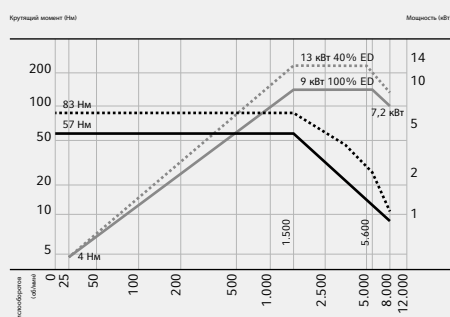

DMU 50 ecoline мотор-шпиндель 10.000 об/мин

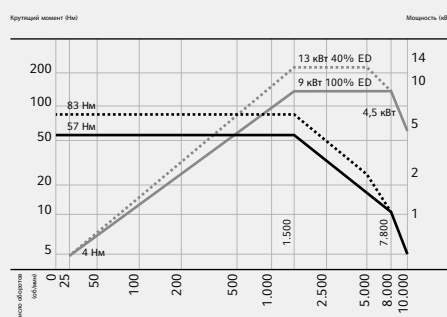

Размеры рабочей зоны

Наряду с максимальным перемещением 500 × 450 × 400 мм* или 750 × 600 × 520 мм**, диапазоном поворота стола от -5° / +110°* или -10° / +95°** и оптимальным доступом к рабочей зоне, DMU *ecoline* также предлагает оптимальную основу для самых сложных заготовок. Различные варианты шпинделей и прочие опции придают завершенность концепции станка.

* DMU 50 *ecoline*, ** DMU 70 *ecoline*

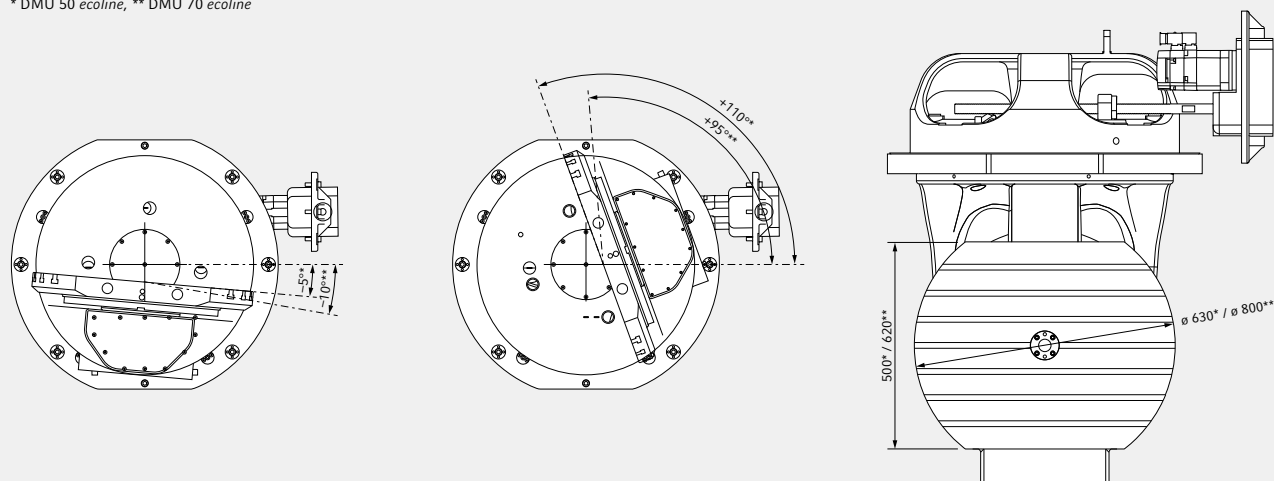

Параметры резания

Торцовая фреза со сменными вставками

Диаметр инструмента	мм	ø 63
Число оборотов шпинделя	об/мин	1.600
Подача	мм/мин	2.400
Глубина резания	мм	2
Ширина резания	mm	42
Съем материала материала	см ³ /мин	201
Материал		C45

Концевая фреза

Диаметр инструмента	мм	ø 20
Число оборотов шпинделя	об/мин	5.000
Подача	мм/мин	5.000
Глубина резания	мм	15
Ширина резания	мм	15
Съем материала	см ³ /мин	1,125
Материал		ALMgSi

U-сверло

Диаметр инструмента	мм	ø 40
Число оборотов шпинделя	об/мин	1.250
Подача	мм/мин	150
Съем материала	см ³ /мин	188
Материал		C45

Метчик

Диаметр инструмента	мм	M18 × 2.5
Число оборотов шпинделя	об/мин	1.250
Подача	мм/мин	3.125
Материал		C45

DMG MORI
рекомендует



eni.com

Worldwide at your service!

DMG MORI GERMANY**DMG MORI Deutschland**

Riedwiesenstraße 19
D-71229 Leonberg
Tel.: +49 (0) 71 52 / 90 90 - 0
Fax: +49 (0) 71 52 / 90 90 - 22 44

DMG MORI EUROPE**DMG MORI Europe**

Lagerstrasse 14
CH-8600 Dübendorf
Tel.: +41 (0) 44 / 8 01 12 - 41
Fax: +41 (0) 44 / 8 01 12 - 31

DMG MORI Austria

Oberes Ried 11 · A-6833 Klaus
Tel.: +43 (0) 55 23 / 6 91 41 - 0
Fax: +43 (0) 55 23 / 6 91 41 - 100

DMG MORI Benelux

Hermesstraat 4B · B-1930 Zaventem
Tel.: +32 (0) 2 / 7 12 10 - 90
Fax: +32 (0) 2 / 7 12 10 - 99

DMG MORI Czech

Kaštanová 8 · CZ-620 00 Brno
Tel.: +420 545 426 311
Fax: +420 545 426 310

DMG MORI France

Parc du Moulin · 1, Rue du Noyer
B.P. 19326 Roissy-en-France
F-95705 Roissy CDG Cedex
Tel.: +33 (0) 1 / 39 94 68 00
Fax: +33 (0) 1 / 39 94 68 58

DMG MORI Hungary

Vegyész u. 17–25 · B. Building
H-1116 Budapest
Tel.: +36 1 430 16 14
Fax: +36 1 430 16 15

DMG MORI Ibérica

Pol. Ind. Els Pinetons
Avda. Torre Mateu 2–8 · Nave 1
E-08291 Ripollet · Barcelona
Tel.: +34 93 586 30 86
Fax: +34 93 586 30 91

DMG MORI Italia

Via G. Donizetti 138
I-24030 Brembate di Sopra (BG)
Tel.: +39 035 62 28 201
Fax: +39 035 62 28 210

DMG MORI Middle East

Jebel Ali Free Zone · JAFZA Towers 18
Floor 24 · Office 3
PO Box 262 607 · Dubai, U.A.E.
Tel.: +971-4-88 65 740
Fax: +971-4-88 65 741

DMG MORI Polska

ul. Fabryczna 7
PL-63-300 Pleszew
Tel.: +48 (0) 62 / 7428 000
Fax: +48 (0) 62 / 7428 114

DMG MORI Romania

Road Bucuresti
Pitești, DN7, km 110
Platforma IATSA
RO-117715 Pitești · Stefanesti
Tel.: +40 2486 10 408
Fax: +40 2486 10 409

DMG MORI Russia

Nowoholowskaja-Strasse 23/1
RUS-109052 Moscow
Tel.: +7 495 225 49 60
Fax: +7 495 225 49 61

DMG MORI Scandinavia**_ Danmark**

Robert Jacobsens Vej 60 · 2.tv
DK-2300 København S
Tel.: +45 70 21 11 11
Fax: +45 49 17 77 00

_ Sverige

EA Rosengrens gata 5
S-421 31 Västra Frölunda
Tel.: +46 31 348 98 00
Fax: +46 31 47 63 51

DMG MORI Schweiz

Lagerstrasse 14
CH-8600 Dübendorf
Tel.: +41 (0) 44 / 8 24 48 - 48
Fax: +41 (0) 44 / 8 24 48 - 24

DMG MORI South East Europe

9th km. National Road Thessaloniki –
Moudanion · PO Box: 60233
GR-57001 Thessaloniki
Tel.: +30 2310 47 44 86
Fax: +30 2310 47 44 87

DMG MORI UK

4030 Siskin Parkway East
Middlemarch Business Park
Coventry CV3 4PE · GB
Tel.: +44 (0) 2476 516 120
Fax: +44 (0) 2476 516 136

DMG MORI Turkey

Ferhatpaşa Mah. Gazipaşa Cad. No: 11
TR-34885 Ataşehir, İstanbul
Tel.: +90-216-471 66 36
Fax: +90-216-471 80 30

DMG MORI Africa**Representative**

WIN-TECH Machinery & Tooling
90 El Thawra Street,
El Golf Area Heliopolise
11341 Cairo, Egypt
Tel.: +202 2 690 36 08
Fax: +202 2 690 36 09

DMG MORI ASIA**DMG MORI Australia**

Unit 6, 6 Garden Road
3168 Clayton · VIC
Tel.: +61 3 8545 0900
Fax: +61 3 9561 4999

DMG MORI China

331 Guangzhong Road
201108 Shanghai
Tel.: +86 21 6764 8876
Fax: +86 21 6764 9033

DMG MORI India

No. 3/1, 3rd Main Road
KIADB Peenya 1st Stage, Ward 1, HMT
560 058 Bangalore
Tel.: +91 80 40 89 65 00
Fax: +91 80 41 13 12 85

DMG MORI Indonesia

Komplek Gading Bukit Indah Blok M/01
Jl. Bukit Gading Raya, Kelapa Gading
14240 Jakarta Utara
Tel.: +62 21 453 1199
Fax: +62 21 458 57 414

DMG MORI Japan

2-35-16 Meieki, Nakamura-ku
Nagoya City, Aichi
450-0002, Japan
Tel.: +81 -52 -587 -1862
Fax: +81 -52 -587 -1864

DMG MORI Korea

#110, 1F. Kofomo Techno Center II
3 Na 505-3 Ho Shihwa Industrial Complex
1289-5 Jeongwang-dong, Siheung-si
Gyeonggi-do 429-932
Tel.: +82 31 488 0500
Fax: +82 31 488 0567

DMG MORI Malaysia

No. 19, Jalan Pendidikan U1/31, Seksyen U1
Hicom-Glenmarie Industrial Park
40150 Shah Alam, Selangor
Tel.: +603 5569 5282
Fax: +603 5569 5286

DMG MORI South East Asia

3 Tuas Link 1
638584 Singapore
Tel.: +65 66 60 66 88
Fax: +65 66 60 66 99

DMG MORI Taiwan

No. 12-3, Industrial 33rd Rd.
Industrial Park
407 Taichung City
Tel.: +886 4 2355 6490
Fax: +886 4 2355 6505

DMG MORI Thailand

40 Moo 4 Rojana Industrial Park 2
Rojana Road, Tambol U-Thai
13210 Ampur U-Thai, Ayutthaya
Tel.: +66 35 746720
Fax: +66 35 746731

DMG MORI Vietnam

6th Floor, Mekong Tower
235 Cong Hoa St., Ward 13,
Tan Binh District
Ho Chi Minh City, Vietnam
Tel.: +84 86 28 16 638
Fax: +84 86 28 16 639

DMG MORI Philippines**Representative**

TECHline Machine Tools Inc.
100 North Science Avenue
Lagune Technopark Binan
4024 034 Laguna
Tel.: +63 25 84 43 57 / 58
Fax: +63 25 20 86 72

DMG MORI AMERICA**DMG MORI USA**

2400 Huntington Blvd.
Hoffmann Estates, IL 60192
Tel.: +1 (847) 593-5400
Fax: +1 (847) 593-5433

DMG MORI South America

Rua. Dr. Luiz Migliano, 173
05711-000 São Paulo, SP, Brasil
Tel.: +55 11 3742 - 5000
Fax: +55 11 3773 - 8855

DMG MORI Canada

165 Admiral Blvd.
Mississauga, ON L5T 2T3
Tel.: +1 (905) 795 2891
Fax: +1 (905) 795 0393

DMG MORI Mexico

Acceso III, No. 14, Bodega 11
Parque Industrial Benito Juárez
Querétaro, Qro. 76120
Tel.: +52 -442 -209 -5072
Fax: +52 -442 -209 -5073

Simplified organizational structure.
All worldwide branches available at
www.dmgmori.com

DMG ECOLINE AG

Lagerstrasse 14, CH-8600 Dübendorf
Tel.: +41 (0) 44 / 8 01 14-40, Fax: +41 (0) 44 / 8 01 14-41

DMG ECOLINE GmbH

Oberes Ried 11, A-6833 Klaus
Tel.: +43 (0) 55 23 / 9 06 01 -600, Fax: +43 (0) 55 23 / 9 06 01 -650
info@dmgmori.com, www.dmgmori.com